

Certificado de Garantia

Modelo

FLX-3000

Controle

Nº

A Planatc Tecnologia Eletrônica Automotiva Ltda garante o equipamento adquirido contra possíveis defeitos de fabricação pelo período de 6 meses, a partir da data da aquisição.

- **Assistência técnica permanente.**

A Garantia não cobre/Perda da Garantia:

- Mão de obra para instalação, caso necessário;
- Custo de transporte do produto (frete) por conta do cliente;
- Manuseio inadequado do equipamento, tais como: quedas, ligação inadequada, tomada danificada, fios cortados, mangueira cortada ou danificada...
- Não obedecer aos requisitos de instalação;
- Operar o produto dentro das especificações do manual;
- Depreciação natural pelo uso do produto;
- Falhas ou defeitos ocasionados por falta de manutenção
- Causas externas incluindo fogo, roubo, colisão com um objeto, danos de impacto, areia, sujeira, exposição ao tempo (maresias, oxidação e corrosão), ou outros líquidos, conseqüente perda de qualquer natureza.
- Abuso ou mau uso do produto, imprudência e negligência;
- Perda ou dano ocasionado por força maior ou caso fortuito;

Atenção: - Para efeito de garantia é necessário encaminhar o manual junto com o produto.

- Não aceite o produto, se a etiqueta “número de série” não estiver colada no produto (a etiqueta do manual/caixa não são válidos como garantia). A etiqueta contém: número de série e um código de barras.

Revenda	
Proprietário	
Data da aquisição	

Manual do Usuário



FLX-3000

Equipamento para limpeza interna do motor FLX-3000

O FLX-3000 é um equipamento que visa ajudar na limpeza interna do motor, removendo as sujeiras (Borras) que ficam enclustadas na parede do motor prejudicam o funcionamento adequado, tendo como consequência o desgaste e o consumo elevado do veículo.

a) Conteúdo.

- Equipamento **FLX-3000**.
- 2 Adaptadores de filtro.
- 3 Adaptadores Central (rosca 3/4, 18 e 20).
- Bandeja.
- 1 Filtro de polipropileno.
- Manual do usuário.

b) Descrição.



QUANTUM = (ADAPTADOR 1 M ³/₄)

SAVEIRO = (ADAPTADOR 1 M ³/₄)

VOYAGE = (ADAPTADOR 1 M ³/₄)

Atenção FLX-3000

- Após a limpeza do motor retire o óleo do carter através do parafuso, normalmente localizado na parte inferior do mesmo.

- Nesse momento desconecte a mangueira de cor preta do FLX-3000 e na mangueira preta do adaptador do filtro injete ar comprimido suavemente, através de um bico de ar (para limpar a peneira).



Atenção:

- Não injete muita pressão.
- Não lave o copo acrílico logo após o uso, aguarde esfriar o mesmo.

Observação:

Todos os dados e características do produto podem ser alterados sem aviso prévio.

SEAT

CORDOBA ano 1996 / 1999

- 1.6I = (ADAPTADOR 1 M ¾)
- 1.8 GTI = (ADAPTADOR 1 M ¾)
- 1.8I = (ADAPTADOR 1 M ¾)
- 2.0I = (ADAPTADOR 1 M ¾)

SUBARU

IMPREZA até ano 2000 = (ADAPTADOR 1 M 20)

LEGACY = (ADAPTADOR 1 M 20)

VOLKSWAGEN

CROFOX = (ADAPTADOR 1 M ¾)

APOLLO = (ADAPTADOR 1 M ¾)

BORA = (ADAPTADOR 1 M ¾)

FOX = (ADAPTADOR 1 M ¾)

GOL = (ADAPTADOR 1 M ¾)

PARATI = (ADAPTADOR 1 M ¾)

GOLF = (ADAPTADOR 1 M ¾)

JETTA = (ADAPTADOR 1 M ¾)

LOGUS = (ADAPTADOR 1 M ¾)

POLO = (ADAPTADOR 1 M ¾)

SANTANA = (ADAPTADOR 1 M ¾)

Painel de controle.



- 1 – Aciona a bomba (insere o líquido de limpeza no motor).
- 2 – Medida da pressão da bomba de combustível.
- 3 – Medida da pressão após o filtro.

Adaptadores.



c) Utilizando o equipamento:

Atenção: Antes de iniciar a limpeza, aqueça o motor do veículo até acionar a ventoinha.

A- Preparação do equipamento:

- Remova o copo de alumínio do equipamento e coloque o elemento de filtragem (filtro).

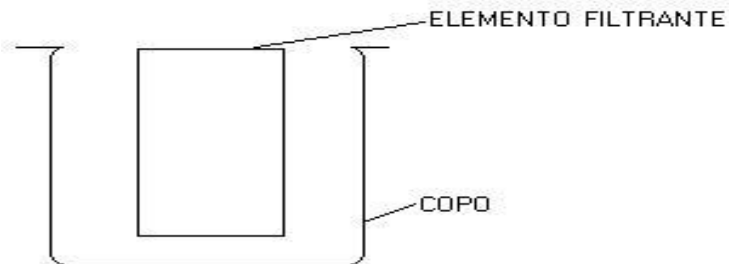

- Recoloque o copo + filtro.
- Certifique-se que o botão do equipamento esteja na posição desligado (OFF).
- Coloque o líquido de limpeza no reservatório do equipamento. Feche a sua tampa.



Remova a tampa e coloque o líquido de limpeza no reservatório e feche novamente a tampa.

B- Colocação do adaptador no motor do veículo.

- Retire o filtro de óleo do motor do veículo.
- Observe no filtro a indicação do tamanho da rosca. (18, 20 ou 3/4).

RENAULT

CLIO

- 1.0 8V até 1999 = (ADAPTADOR 1 M 20)
- 1.6 16V = (ADAPTADOR 1 M 20)
- 1.6 16V flex = (ADAPTADOR 1 M 20)
- 1.4 ano 1991 / 1998 = (ADAPTADOR 1 M 20)

KANGOO

- 1.4 = (ADAPTADOR 1 M 20)
- 1.6 = (ADAPTADOR 1 M 20)
- 1.6 8V = (ADAPTADOR 1 M 20)

LAGUNA até 2001

- 2.0 16V = (ADAPTADOR 1 M 20)
- 2.0 8V = (ADAPTADOR 1 M 20)

LAGUNA de 2002 / 2003

- 3.0 V6 24V = (ADAPTADOR 1 M 3/4)

MEGANE = (ADAPTADOR 1 M 20)

SCENIC

- 1.6 16V = (ADAPTADOR 1 M 20)
- 1.6 16V flex = (ADAPTADOR 1 M 20)
- 2.0 16V = (ADAPTADOR 1 M 20)
- 2.0 8V = (ADAPTADOR 1 M 20)

TWINGO

- 1.3 ano 1993 → = (ADAPTADOR 1 M 20)

R19

- 1.6RT = (ADAPTADOR 1 M 20)
- 1.8RT = (ADAPTADOR 1 M 20)

NISSAN

MAXIMA

3.0 V6 24V = (ADAPTADOR 2 M 20)

PATHFINDER

4.0 V6 = (ADAPTADOR 2 M 20)

PEOGEOUT

106

1.0 8V = (ADAPTADOR 1 M 20)

205

1.4 = (ADAPTADOR 1 M 20)

1.6 CJ = (ADAPTADOR 1 M 20)

1.6 CTI = (ADAPTADOR 1 M 20)

206

1.0 16V = (ADAPTADOR 1 M 20)

1.4 flex = (ADAPTADOR 1 M 20)

1.4 8V = (ADAPTADOR 1 M 20)

1.6I 8V = (ADAPTADOR 1 M 20)

306

1.4 = (ADAPTADOR 1 M 20)

1.6 = (ADAPTADOR 1 M 20)

1.8 16V = (ADAPTADOR 1 M 20)

2.0 = (ADAPTADOR 1 M 20)

2.0 16V = (ADAPTADOR 1 M 20)

307

2.0 16V/2003 motor RFNEW10J4 = (ADAPTADOR 1 M 20)



Observe o tamanho da rosca neste local.

- Selecione o adaptador central (rosca) correto.



- Após a identificação, retire a porca e a arruela desse adaptador central.

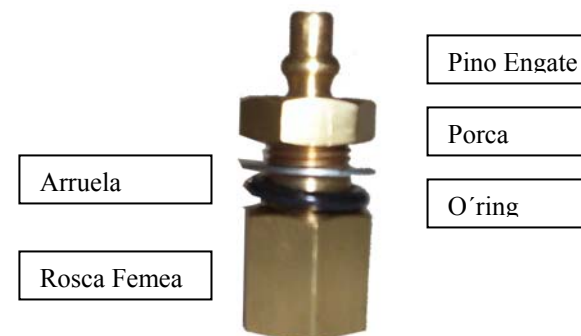

- Rosquei a rosca fêmea do adaptador central na rosca macho do motor (onde foi retirado o filtro).

PLANATC Tecnologia Eletrônica Automotiva Ltda

- Escolha o adaptador de filtro, comparando o seu diâmetro com o diâmetro do filtro de óleo retirado.



- Após isso, coloque no local do filtro, de tal maneira que o conector central, já instalado, encaixe no seu furo central.

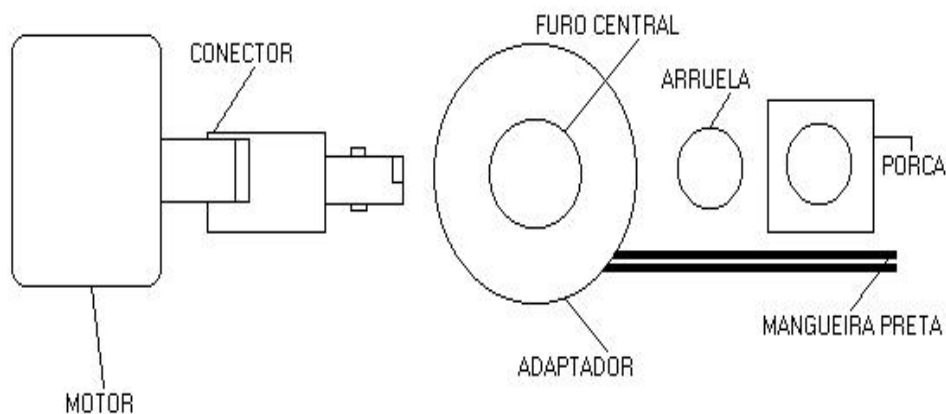

- Coloque agora a arruela e rosqueie a porca, do adaptador central.
- Aperte a porca com a mão, caso necessário aperte-a levemente com ferramenta própria.
- Conecte a mangueira preta do equipamento na mangueira preta do adaptador de filtro, já instalado.



PLANATC Tecnologia Eletrônica Automotiva Ltda

MERIVA e MONTANA = (ADAPTADOR 1 M 18)

OMEGA e SUPREMA = (ADAPTADOR 1 M 18)

PICKUP CORSA / SILVERADO

1.6 MPFI = (ADAPTADOR 1 M 18)

1.6 16V = (ADAPTADOR 1 M 18)

1.6L = (ADAPTADOR 1 M 18)

HONDA

ACCORD

2.0 = (ADAPTADOR 2 M 20)

CIVIC VI

95 / 01 todos = (ADAPTADOR 2 M 20)

CIVIC VII

01 / 06 1.7 EX e LX = (ADAPTADOR 2 M 20)

2.0I Sport = (ADAPTADOR 2 M 20)

FIT = (ADAPTADOR 2 M 20)

MERCEDES BENZ

Adaptadores especiais.

MITSUBISHI

ECLIPSE

2.0 GS 16V = (ADAPTADOR 2 M 20)

2.0 GT 16V = (ADAPTADOR 2 M 20)

PAJERO SHOGUN / CHAL. MONTERO 91 / 00

2.4 = (ADAPTADOR 2 M 20)

GENERAL MOTORS

ASTRA / VECTRA / ZAFIRA

- 1.8 I 8V = (ADAPTADOR 1 M 18)
- 2.0 GSI 16V IMP = (ADAPTADOR 1 M 18)
- 2.0I IMP = (ADAPTADOR 1 M 18)
- 2.0I 16V = (ADAPTADOR 1 M 18)
- 2.0I 8V flex power = (ADAPTADOR 1 M 18)

BLAZER / S10

- 2.2 EFI = (ADAPTADOR 1 M 18)
- 2.2 MPFI = (ADAPTADOR 1 M 18)
- 2.4 MPFI = (ADAPTADOR 1 M 18)
- 4.3 V6 = (ADAPTADOR 1 M 18)

CELTA

- 1.0 e 1.4 = (ADAPTADOR 1 M 18)
- 1.0 flex = (ADAPTADOR 1 M 18)

CORSA

- 1.0 = (ADAPTADOR 1 M 18)
- 1.4 EFI = (ADAPTADOR 1 M 18)
- 1.6 MPFI = (ADAPTADOR 1 M 18)
- 1.6 16V = (ADAPTADOR 1 M 18)

Modelos 2002 →

- 1.0 8V = (ADAPTADOR 1 M 18)
- 1.8 8V = (ADAPTADOR 1 M 18)
- 1.8 8V flex power = (ADAPTADOR 1 M 18)

GRAND BLAZER

Pode experimentar = (ADAPTADOR 1 M ¾)

IPANEMA/KADETT/MONZA = (ADAPTADOR 1 M 18)

- Conecte a mangueira vermelha no pino central do adaptador central.



- Ligue os cabos elétricos do equipamento na bateria do veículo, sendo vermelho no positivo e o preto no negativo.
- Aperte o botão do equipamento para posição ligado (ON) e aguarde o líquido de limpeza preencher o copo (onde esta o filtro).
- Desligue o botão após o término do processo, verificando o nível do reservatório do equipamento.



- Ligue o motor do veículo, o deixe-o funcionando conforme recomendo no recipiente do líquido de limpeza, ou por 30 minutos.
- No final da limpeza, retire o adaptador do equipamento, retire todo o óleo usado, e coloque óleo novo, trocando também seu filtro.
- Para próxima limpeza, troque o filtro do equipamento e nunca lave o copo transparente antes de atingir a temperatura ambiente.

Atenção:

- Não lave o copo acrílico logo após o uso, aguarde esfriar o mesmo.

Relação de veículos e Adaptadores Respectivos

ADAPTADOR 1

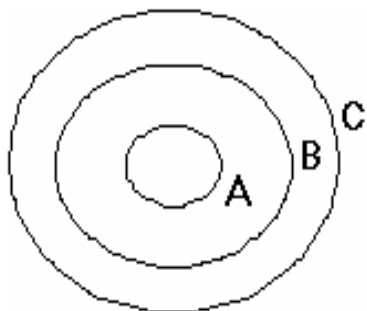

C = 71,0
B = 62,0
Adaptador Central 1 = 18 / 20 e 3/4

ADAPTADOR 2

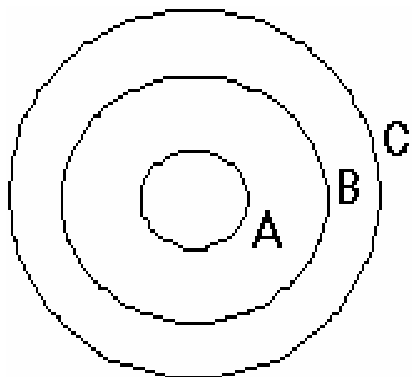

C = 62,0
B = 54,5
Adaptador Central 2 = 18 / 20 e 3/4

- 1.0 8V Super Charger = (ADAPTADOR 1 M 3/4)
- 1.0 8V Rocam = (ADAPTADOR 1 M 3/4)
- 1.3 Zetec = (ADAPTADOR 1 M 3/4)
- 1.4 Zetec = (ADAPTADOR 1 M 3/4)
- 1.6 Rocam = (ADAPTADOR 1 M 3/4)
- 1.6 Zetec = (ADAPTADOR 1 M 3/4)

FOCUS

- 1.6L 16V Zetec = (ADAPTADOR 1 M 3/4)
- 1.8 16V Zetec = (ADAPTADOR 1 M 3/4)
- 2.0 16V Zetec = (ADAPTADOR 1 M 3/4)

KA

- 1.0 e 1.3 = (ADAPTADOR 1 M 3/4)
- 1.0 Rocam = (ADAPTADOR 1 M 3/4)
- 1.3L IMP = (ADAPTADOR 1 M 3/4)
- 1.6 Rocam = (ADAPTADOR 1 M 3/4)

MONDEO

- 1.6 16V = (ADAPTADOR 1 M 3/4)
- 1.8 16V = (ADAPTADOR 1 M 3/4)
- 2.0 I 16V = (ADAPTADOR 1 M 3/4)

RANGER

- 2.5 V6 (talvez) = (ADAPTADOR 1 M 3/4)
- 2.9 V6 = (ADAPTADOR 1 M 3/4)
- 3.0 V6 = (ADAPTADOR 1 M 3/4)
- 4.0 V6 EFI = (ADAPTADOR 1 M 3/4)

TAURUS = (ADAPTADOR 1 M 3/4)

VERONA = (ADAPTADOR 1 M 3/4)

VERSAILLES = (ADAPTADOR 1 M 3/4)

- 1.3 16V Fire = (ADAPTADOR 2 M 20)
- 1.5 8V MPI = (ADAPTADOR 1 M 20)
- 1.8 8V = (ADAPTADOR 1 M 18)
- 1.8 8V flex = (ADAPTADOR 1 M 18)

TEMPRA

Tempra

- 2.0 16V álcool = (ADAPTADOR 1 M ¾)
- 2.0 8V gasolina = (ADAPTADOR 1 M ¾)

TIPO

Tipo 94 →

- 1.6 EFI = (ADAPTADOR 1 M ¾)
- 1.6 IE = (ADAPTADOR 1 M 20)
- 1.6 MPFI = (ADAPTADOR 1 M 20)
- 2.0 IMP = (ADAPTADOR 1 M ¾)
- 2.0 8V e 16V = (ADAPTADOR 1 M 20)

UNO

- Mile eletronic = (ADAPTADOR 1 M ¾)
- 1.0 mile = (ADAPTADOR 1 M ¾)
- 1.0 8V fire flex = (ADAPTADOR 2 M 20)
- 1.3 8V fire = (ADAPTADOR 2 M 20)
- 1300, 1500 e 1600 cc = (ADAPTADOR 1 M ¾)
- 1.3 8V fire = (ADAPTADOR 2 M 20)
- 1300 cc mile = (ADAPTADOR 1 M ¾)
- 1.5R e 1.6R = (ADAPTADOR 1 M ¾)
- 1.5 IE furgão = (ADAPTADOR 1 M 20)
- 1500 e 1600 cc = (ADAPTADOR 1 M ¾)
- 1.6 MPI = (ADAPTADOR 1 M ¾)

FORD FIESTA

- 1.0 SOHC Rocam = (ADAPTADOR 1 M ¾)
- 1.0 Zetec = (ADAPTADOR 1 M ¾)

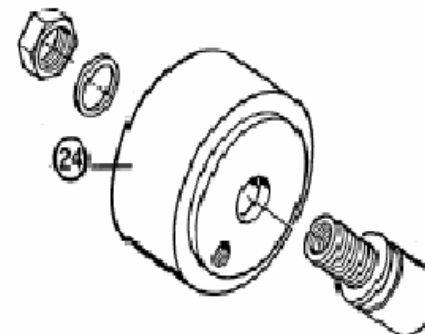

ALFA ROMEO

- Alfa 145 2.0 16V ano/fabricação 1998 – 2001 (ADAPTADOR 1 M 20)
- Alfa 164 3.0 V6 acima do ano de 1990 (ADAPTADOR 1 M ¾)
- Alfa 156 de 2001 a 2002 (ADAPTADOR 1 M 20)

AUDI

- Audi A3 / A4 / A6 (todas) (ADAPTADOR 1 M ¾)

BMW

Algumas séries da linha E 30 / E 36 / E 46. Pode ser usado o ADAPTADOR 1 M ¾ .
Quando o filtro de óleo dos modelos acima for por refil, solicitar adaptador opcional. (Quando disponível).

CITROEN

- Berlingo 1.6 e 1.8= (ADAPTADOR 1 M 20)
- C3 mod. HV612= (ADAPTADOR 1 M 20)
- Xsara 1.6 e 1.8= (ADAPTADOR 1 M 20)

FIAT

Brava 1.6 e 1.8= (ADAPTADOR 1 M 20)
Doblo 1.3, 1.6 e 1.8= (ADAPTADOR 1 M 18)
Elba 1.3, 1.5 e 1.8= (ADAPTADOR 1 M 18)
Fiorino 1.0, 1.3, 1.5, 1.6 e 1.7= (ADAPTADOR 1 M ¾)
Ano
92 → 1.0 = (ADAPTADOR 1 M ¾)
83 / 91 1.3 = (ADAPTADOR 1 M ¾)
92 → 1.3 = (ADAPTADOR 1 M ¾)
05 → 1.3 = (ADAPTADOR 2 M 20)
92 → 1.5 e 1.6 CS – S – CSL = (ADAPTADOR 1 M ¾)
→ até 96 1.5 ie furgão = (ADAPTADOR 1 M ¾)
97 → 1.5 ie = (ADAPTADOR 1 M 20)
88 / 92 1.6 8V = (ADAPTADOR 1 M ¾)
97 → 1.7 = (ADAPTADOR 1 M ¾)

IDEA

Idea 1.3 = (ADAPTADOR 2 M 20)
Idea 1.4L = (ADAPTADOR 2 M 20)
Idea 1.8 Flex = (ADAPTADOR 1 M 18)

MAREA = (ADAPTADOR 1 M 20)

PALIO

Palio 00 → 1.0 MPI 8V = (ADAPTADOR 2 M 20)
1.0 16V = (ADAPTADOR 2 M 20)
1.3 16V = (ADAPTADOR 2 M 20)
1.6 16V = (ADAPTADOR 2 M 20)

Palio Weekend

1.0 16V = (ADAPTADOR 2 M 20)
1.0 8V = (ADAPTADOR 2 M 20)
1.0 8V flex = (ADAPTADOR 2 M 20)
1.0 8V MPI = (ADAPTADOR 1 M 20)

1.3 16V = (ADAPTADOR 2 M 20)
1.3 8V = (ADAPTADOR 2 M 20)
1.3 8V flex = (ADAPTADOR 2 M 20)
1.4 fire flex = (ADAPTADOR 2 M 20)
1.5 8V MPI = (ADAPTADOR 1 M 20)
1.6 16V MPI = (ADAPTADOR 1 M 20)
1.8 8V = (ADAPTADOR 1 M 18)
1.8 8V flex = (ADAPTADOR 1 M 18)

SIENA

1.0 16V = (ADAPTADOR 2 M 20)
1.0 8V = (ADAPTADOR 2 M 20)
1.0 8V flex = (ADAPTADOR 2 M 20)
1.0 8V MPI = (ADAPTADOR 1 M 20)
1.3 16V = (ADAPTADOR 2 M 20)
1.3 8V = (ADAPTADOR 2 M 20)
1.3 8V flex = (ADAPTADOR 2 M 20)
1.4 fire flex = (ADAPTADOR 2 M 20)
1.5 8V MPI = (ADAPTADOR 1 M 20)
1.6 16V MPI = (ADAPTADOR 1 M 20)
1.8 8V = (ADAPTADOR 1 M 18)
1.8 8V flex = (ADAPTADOR 1 M 18)

STILO

Stilo 1.8 16V = (ADAPTADOR 1 M 18)
1.8 8V = (ADAPTADOR 1 M 18)
1.8 8V flex = (ADAPTADOR 1 M 18)
2.4 8V = (ADAPTADOR 1 M 18)

STRADA

Etrada
1.5 8V MPI = (ADAPTADOR 1 M 20)
1.6 16V MPI = (ADAPTADOR 1 M 20)
1.6 8V MPI = (ADAPTADOR 1 M 20)